

議案第36号

都市計画道路西高田線整備計画に伴う高田踏切  
拡幅工事の施行協定の変更について

上記議案を提出します。

令和4年6月7日

長与町長 吉 田 慎 一

提案理由

都市計画道路西高田線整備計画に伴う高田踏切拡幅工事の施行に関する協定を  
変更したいので、議会の議決を求める。

都市計画道路西高田線整備計画に伴う高田踏切  
拡幅工事の施行協定の変更について

次のとおり工事施行協定を変更したいので、地方自治法（昭和22年法律第67号）第96条第1項第5号及び議会の議決に付すべき契約及び財産の取得又は処分に関する条例（昭和39年条例第12号）第2条の規定により、議会の議決を求める。

記

- 1 協定の目的 都市計画道路西高田線整備計画に伴う高田踏切  
拡幅工事の施行
- 2 協定金額 「103,776,000円」を  
「121,720,000円」に変更
- 3 協定の相手方 長崎県長崎市尾上町8番6号  
九州旅客鉄道株式会社  
長崎支社長 田中 渉

# 参考

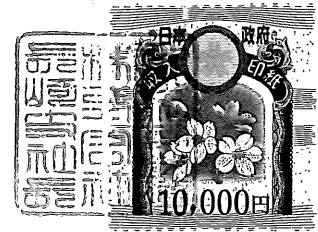

## 基本協定書（変更第2回）

長崎旧線高田・道ノ尾間123k855m付近都市計画道路西高田線整備計画に伴う高田踏切拡幅工事（以下「工事」という。）の施行について、長与町（以下「甲」という。）と九州旅客鉄道株式会社長崎支社（以下「乙」という。）とは、2021年7月16日付締結、2022年1月20日付変更第1回締結した基本協定書の一部を次のとおり変更する。

1. 第1条の工事の内容を別添図書のとおりに改める。
2. 第3条第1項を次のとおり改める。

（工事の費用、負担）

（103,776千円）

第3条 工事に要する費用は、別紙2計画予算のとおりに総額概算121,720千円《負担金（98,922千円）（4,854千円）

工事経費103,922千円、受託工事経費総額17,798千円（うち取引に係わる消費税（441千円）（4,413

千円）税及び地方消費税相当額1,618千円、消費税等相当額を除く受託工事経費16,180

千円）》とし、甲が全額負担するものとする。なお、年度毎の予算額の変動に関しては、総額概算額が変更しない限り基本協定の変更を行わないものとする。

上段（ ）書きは前回金額

3. その他原協定書、協定条項のとおりにする。

以上の証として、この証書2通を作成し、甲、乙記名押印のうえ各自その1通を保有する。

仮協定締結日 2022年 5月 23日  
協定締結日 年 月 日

甲 西彼杵郡長与町嬉里郷659番地1  
長与町  
長与町長 吉田 慎

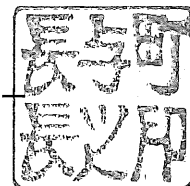

乙 長崎市尾上町8番6号  
九州旅客鉄道株式会社  
長崎支社長 田中

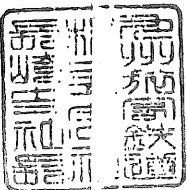
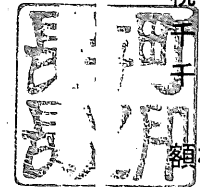
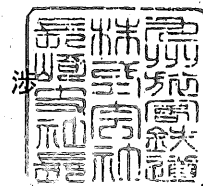

## 計画予算

件名：長崎旧線高田・道ノ尾間123k855m付近都市計画道路西高田線整備計画に伴う高田踏切拡幅工事

(単位:千円)

種別	大科目	中科目	計画予算工種	単位	数量	金額	記事
総額						(103,776) 121,720	2021年度～ 2022年度
負担金工事経費				式	1	(98,922) 103,922	
	負担金工事費			式	1	(93,900) 97,425	
		軌道		式	1	(52,000) 46,982	
			踏切設備改良	式	1	(52,000) 46,982	
		土木		式	1	(12,000) 21,743	
			土木設備改良	式	1	(12,000) 21,743	
		電力		式	1	(5,000) 4,000	
			電力設備改良	式	1	(5,000) 4,000	
		信通		式	1	(23,700) 23,700	
			信通設備改良	式	1	(23,700) 23,700	
		用地		式	1	(1,200) 1,000	
			用地杭復旧等	式	1	(1,200) 1,000	
	管理費			式	1	(4,882) 6,497	率計算による
	付帯工事費			式	1	(140) 0	
受託工事経費総額				式	1	(4,854) 17,798	
	受託工事経費			式	1	(4,413) 16,180	
	受託工事費			式	1	(4,100) 15,000	
		土木	舗装・排水施設等	式	1	(4,100) 15,000	
				式	1	(4,100) 15,000	
	管理費			式	1	(213) 1,080	率計算による
	付帯工事費			式	1	(100) 100	
	消費税等相当額			式	1	(441) 1,618	受託工事経費の10%

上段( )書きは前回金額

- (協定名) 長崎旧線高田・道ノ尾間123k855m付近都市計画道路西高田線整備計画に伴う高田踏切拡幅工事
- (目的) 本工事は、都市計画道路西高田線整備計画に伴い、高田踏切の拡幅工事を行うものである。
- (工期) 2023年3月31日限り
- (工事内容) (負担金工事) 踏切設備改良、土木設備改良、電力設備改良、信通設備改良、用地杭復旧等 (受託工事) 舗装、排水施設等
- (整備概要) 整備前幅員 L=5.8m → 整備後幅員 L=14.0m

計 画 図 面



図-1 平面図



図-2 線路横断面

完成イメージ

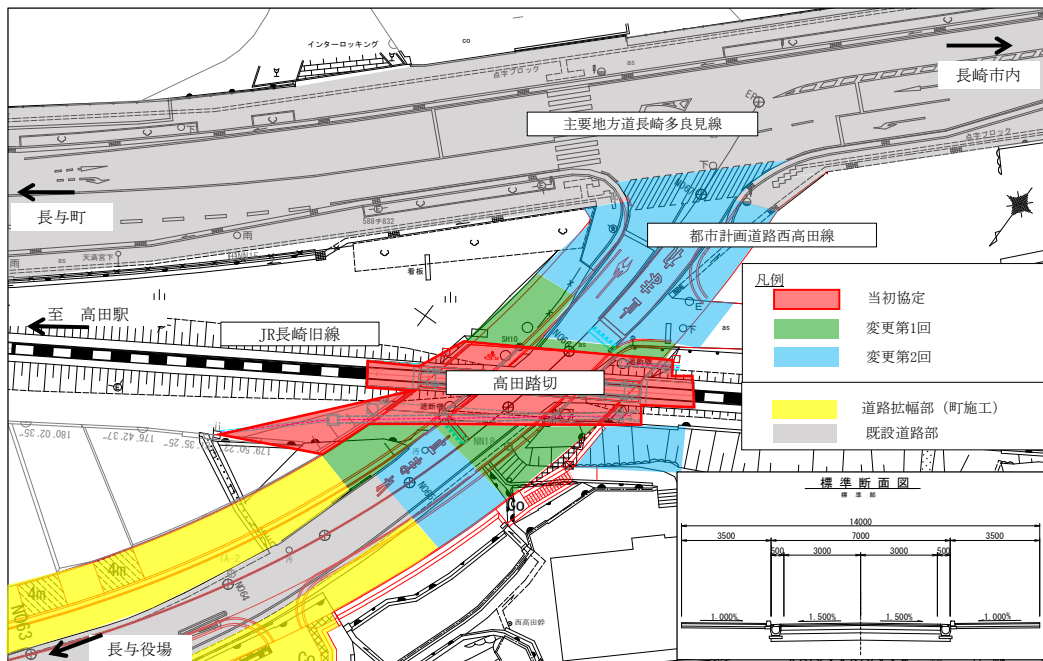
整備前

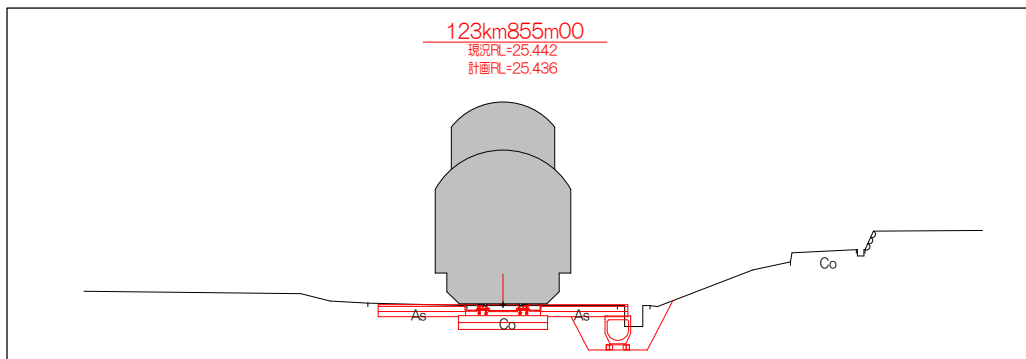

整備後

